

# Jay

INTERNI / INDOOR • Parete e soffitto - Wall and ceiling

58 • Fabbian Tech Elements Book

---

Parete e soffitto / Wall and ceiling





# Jay

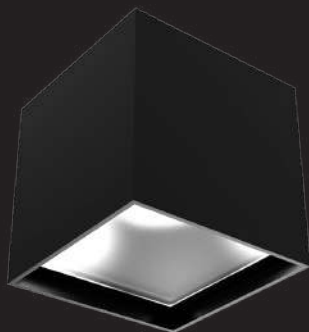

Proiettore a luce diffusa per installazione in interni a soffitto, ideale per l'illuminazione di ambienti comuni, aree di circolazione, corridoi, ingressi, salotti, cucine, camere da letto, cabine armadio.

*Diffusive downlight for ceiling mounted indoor installation, ideal for the illumination of common spaces, circulation areas, corridors, entrances, living rooms, kitchens, bedrooms, closets.*

## Info

<b>Materiali e finiture</b> <i>Materials and finishings</i>	Corpo e scocca in alluminio verniciato, diffusore in PMMA satinato	<i>Varnished aluminum body and frame, satinized PMMA diffuser</i>
<b>Installazione</b> <i>Installation</i>	Superficie (soffitto) Temperatura di esercizio: 0 °C ~ +45 °C	<i>Surface (ceiling)</i> <i>Working temperature: 0 °C ~ +45 °C</i>
<b>Collegamento elettrico</b> <i>Electrical connection</i>	Collegamento in parallelo Fornito con cavo in PVC da 30 cm	<i>Parallel connection</i> <i>Provided with 30 cm PVC cable</i>
<b>Sorgente luminosa</b> <i>Light source</i>	Sorgente LED integrata Durata di vita dei LED (L80B10): 50000 ore Deviazione del colore: max. 3 SDCM	<i>Integrated LED source</i> <i>LED Lifetime (L80B10): 50000 hours</i> <i>Colour deviation: max. 3 SDCM</i>
<b>Accessori non inclusi</b> <i>Not included accessories</i>	Dimmer elettronico	<i>Electronic dimmer</i>
<b>Modelli simili</b> <i>Similar models</i>	Modello EQ2 (IP65) pagina 146	<i>Model EQ2 (IP65) page 146</i>
<b>Personalizzazioni possibili</b> <i>Customizations on request</i>	Altre temperature di colore Altre finiture su specifica RAL	<i>Other LED CCTs</i> <i>Other finishings to RAL specification</i>

# Jay

IP40  A/A+/A++  0,80 kg (EM1), 1,17 kg (EL1) 

Model	LED No. (Power)	CCT & Output	Optics	Finishing	Supply & Control	Variant
<b>FT JY EM1</b> Jay EM1	<b>01 08</b> 1 x 8 W (8,5 W)	<b>2</b> 2700K CRI 80+ 600 lm <b>3</b> 3000K CRI 80+ 630 lm <b>4</b> 4000K CRI 80+ 670 lm	<b>D</b> 91°	<b>B</b> White RAL 9003 <b>N</b> Black RAL 9005 <b>R</b> Corten	<b>T</b> 230 Vac TRIAC Dim	<b>0</b>
<b>FT JY EL1</b> Jay EL1	<b>01 16</b> 1 x 16 W (16,5 W)	<b>2</b> 2700K CRI 80+ 1010 lm <b>3</b> 3000K CRI 80+ 1150 lm <b>4</b> 4000K CRI 80+ 1260 lm	<b>D</b> 91°	<b>B</b> White RAL 9003 <b>N</b> Black RAL 9005 <b>R</b> Corten	<b>T</b> 230 Vac TRIAC Dim	<b>0</b>

## Models

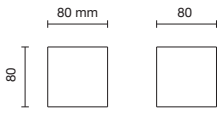

Jay EM1

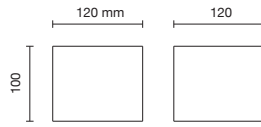

Jay EL1

## Optics

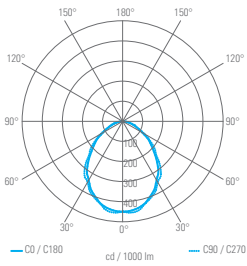

Optic 91°

# JAY EM1, EL1 FTJYEM1... FTJYEL1...



**IP40**



**0,80 kg** Jay EM1  
**1,17 kg** Jay EL1

**0 °C ~  
+45 °C**

### COLLEGAMENTO A RETE (230 Vac)

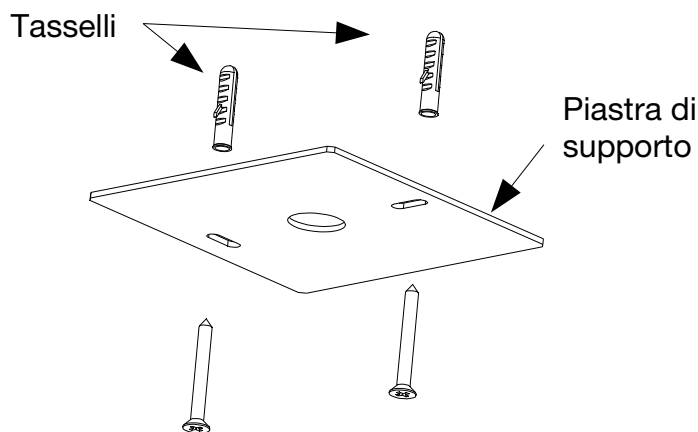
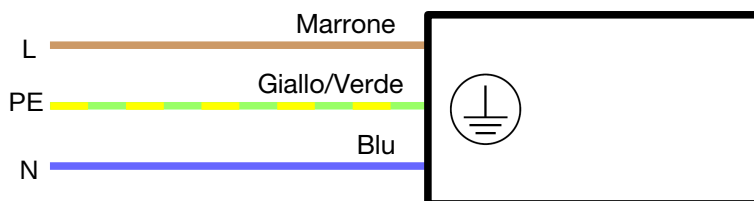

Lampada

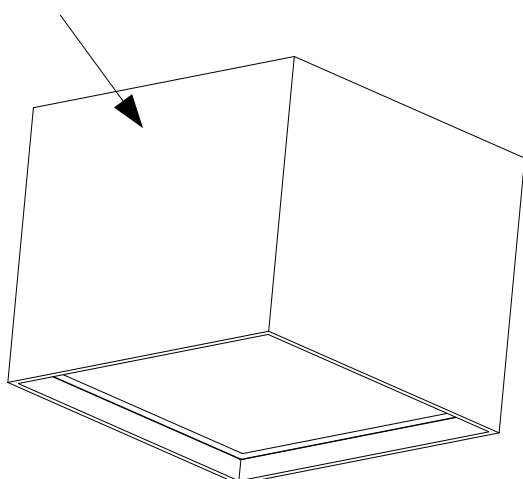

### INSTALLAZIONE SU SUPERFICIE

- 1) Rimuovere la piastra di supporto dalla lampada
- 2) Fissare la piastra sulla superficie di installazione utilizzando i tasselli forniti (2 pz)
- 3) Eseguire il cablaggio elettrico
- 4) Inserire il corpo lampada sulla piastra, verificando che i magneti facciano presa.

## USE AND INSTALLATION MANUAL

# JAY EM1, EL1 FTJYEM1... FTJYEL1...



**IP40**



**0,80 kg** Jay EM1  
**1,17 kg** Jay EL1

**0° C ~ +45° C**

### CONNECTION TO MAINS (230 Vac)

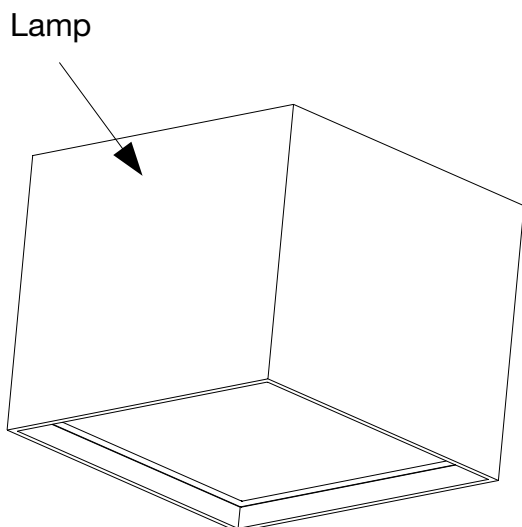
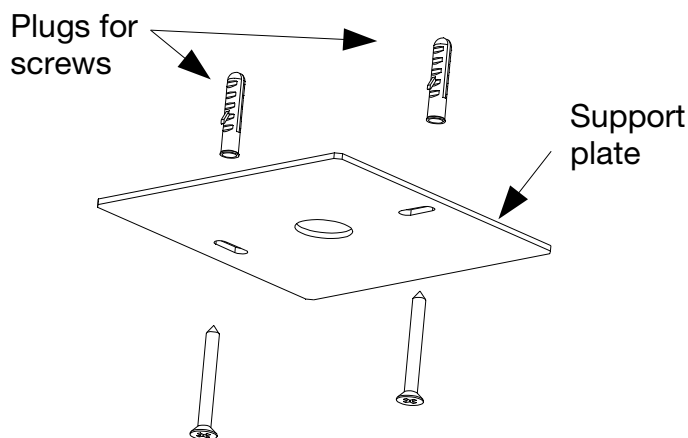
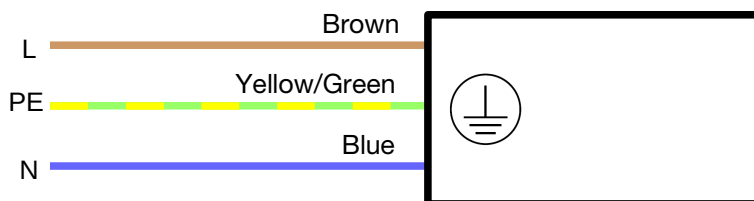

### SURFACE INSTALLATION

- 1) Remove the support plate from the lamp
- 2) Fasten the plate to the ceiling, using the provided screws and plugs (2 pcs)
- 3) Make the electrical connections
- 4) Insert the lamp body on the support plate, checking that the magnets are caught

## NOTE DI INSTALLAZIONE INSTALLATION NOTES

L'installazione di questo apparecchio va eseguita da personale qualificato che si attenga scrupolosamente alle istruzioni allegate. Le istruzioni devono essere conservate per la manutenzione ordinaria e straordinaria. / The installation of this device must be performed by qualified personnel, following the attached instructions. The instructions must be retained for the ordinary and extraordinary maintenance.

Qualsiasi modifica o manomissione del prodotto o il mancato rispetto delle istruzioni annulla la garanzia e può rendere il prodotto pericoloso. Fabbian S.r.l. declina ogni responsabilità per danni, provocati a persone o cose, dovuti alla non osservanza delle presenti istruzioni e/o all'utilizzo di accessori e/o alimentatori non previsti a catalogo. / Any changes or tampering of the product or any failure to comply with the instructions voids the warranty and can make the product dangerous. Fabbian S.r.l. disclaims any liability for damage caused to people or properties, caused by failure to comply with these instructions and/or use of accessories and/or power supply units not provided in the catalogue.

Fabbian S.r.l. si riserva il diritto di apportare modifiche in qualsiasi momento e senza preavviso alle informazioni descritte. / Fabbian S.r.l. reserves the right to change at any time and without notice the information described.

Controllare la potenza dell'apparecchio e la potenza totale dell'impianto per dimensionare opportunamente il sistema di alimentazione. / Check the power of the device and the total power of the system in order to size the power supply units correctly.

Disinserire l'alimentazione prima dell'installazione e della manutenzione di questo apparecchio. Mettere sotto tensione l'impianto solo quando tutti gli apparecchi sono stati correttamente collegati. Non collegare o scollegare l'apparecchio quando l'alimentatore è acceso. / Disconnect the power supply unit before installation and maintenance of this device. Put the system under power once all devices are correctly connected. Do not connect or disconnect the device when the power supply unit is turned on.

Non invertire la polarità. / Do not reverse polarity.

Per la pulizia degli apparecchi usare un panno morbido e inumidito con acqua. Non usare detersivi, solventi o sostanze corrosive o abrasive. / Use a soft cloth dampened with water for cleaning the devices. Do not use detergents, solvents or abrasive or corrosive substances.

L'apparecchio non deve mai essere disperso nell'ambiente o smaltito come rifiuto urbano, ma deve essere raccolto separatamente, secondo le norme vigenti. / The device must never be left in the environment or disposed as municipal waste, but must be collected separately, according to current standards.

### **Solo per apparecchi in corrente costante / Constant current devices only**

Questo tipo di apparecchi funziona esclusivamente con alimentatori a corrente costante e deve essere collegato in serie. L'alimentatore va scelto in base alla corrente richiesta dai LED e al loro numero. Riferirsi alle istruzioni dell'alimentatore per il numero massimo di LED collegabili ad esso. / This device works with constant current power supply units only and must be connected in series. The power supply unit must be chosen according to the input current required by the LEDs and to their number. Refer to the instructions of the power supply unit to check the maximum number of LEDs that can be connected to it.

### **Solo per apparecchi in tensione costante 12 / 24 / 48 Vdc / Constant tension 12 / 24 / 48 Vdc devices only**

Questo tipo di apparecchi va collegato in parallelo. / This device must be connected in parallel mode.

### **Solo per apparecchi in tensione di rete 220-240 Vac / Mains voltage 220-240 Vac devices only**

Il collegamento di terra è obbligatorio (classe di isolamento I). / The ground connection is mandatory (insulation class I).

### **Apparecchi illuminanti per esterno / Outdoor light fittings**

Non possono essere utilizzati cavi in PVC per la connessione. Non usare cavi rigidi. Usare solamente cavi flessibili in gomma in doppia guaina [H05RN-F | H07RN-F]. Non inserire nei pressacavi dell'apparecchio alcun cavo con isolamento singolo. / PVC cables must not be used for the connection. Do not use rigid cables. Use only flexible rubber cables with double sheath [H05RN-F | H07RN-F]. Do not insert any single insulation cable into the cable glands.

Le ghiera frontali degli apparecchi sono sigillate in fabbrica e non apribili per alcun motivo. / The frontal ring nuts of devices are factory sealed and cannot be opened for any reason.

L'apparecchio non deve venire a contatto con il terreno, con acqua salata, con detersivi, solventi, sostanze corrosive, fertilizzanti. Non pulire con idropulitrici. / The device must not come into contact with the ground, salt water, detergents, solvents, corrosive substances, fertilizers. Do not clean with hydro-cleaners.

Nel caso un apparecchio presenti dei problemi e debba essere reso a Fabbian S.r.l., deve essere spedito non smontato e con almeno 10 cm del cavo di alimentazione in uscita, includendo l'eventuale sistema Water Stop. / If a device has problems and should be sent to Fabbian S.r.l., it must be shipped not disassembled and with at least 10 cm of external cable still connected, including Water Stop system if present.

## REMARQUES SUR L'INSTALLATION HINWEISE ZUR INSTALLATION

L'installation de cet appareil doit être effectuée par un personnel qualifié dans le plein respect des instructions fournies en annexe. Ces instructions doivent être conservées pour l'entretien de routine et l'entretien curatif. / *Dieses Gerät muss von Fachpersonal entsprechend den beigefügten Anleitungen montiert werden. Die Anweisungen müssen für regelmäßige und außerordentliche Wartungsmaßnahmen aufbewahrt werden.*

Toute modification ou altération du produit ou le non-respect des instructions annule la garantie et peut rendre le produit dangereux. Fabbian S.r.l. décline toute responsabilité en cas de dommages provoqués à des personnes ou à des choses en raison du non-respect des présentes instructions et/ou à l'utilisation d'accessoires et/ou de groupes de puissance non prévus au catalogue. / *Änderungen bzw. Eingriffe in das Produkt oder die Nichteinhaltung der Anweisungen führt zum Erlöschen der Garantie und kann Gefahrensituationen herbeiführen. Fabbian S.r.l. haftet nicht für Personen- und Sachschäden, die durch die Nichteinhaltung dieser Anleitung und/oder die Verwendung von nicht im Katalog vorgesehenen Zusatzteilen und/oder Netzteilen entstehen.*

Fabbian S.r.l. se réserve le droit d'apporter des modifications à tout moment et sans aucun préavis aux informations décrites. / *Fabbian S.r.l. behält sich das Recht vor die beschriebenen Angaben jederzeit und ohne vorherige Ankündigung zu ändern.*

Contrôler la puissance de l'appareil et la puissance totale de l'installation pour dimensionner correctement le système d'alimentation. / *Die Leistung der Leuchte und die Gesamtleistung der Anlage kontrollieren, um die Leistungsaufnahme der Netzteile richtig zu bemessen.*

Mettre hors tension avant l'installation et l'entretien de cet appareil. Mettre sous tension l'installation uniquement lorsque tous les appareils ont été correctement connectés. Ne pas connecter ni déconnecter l'appareil lorsque le groupe de puissance est allumé. / *Vor der Montage und Wartung dieses Geräts die Stromzufuhr unterbrechen. Die Anlage erst dann wieder mit Strom versorgen, wenn das Netzteil eingeschaltet ist.*

Ne pas inverser les polarités. / *Nicht die Polarität umkehren.*

Pour nettoyer les appareils, se servir d'un chiffon souple légèrement humidifié d'eau. N'utiliser ni détergents, ni solvants, ni substances corrosives ou abrasives. / *Leuchten mit einem weichen, mit Wasser angefeuchtetem Tuch reinigen. Keine Reinigungs- und Lösungsmittel, Scheuer- und Korrosionsmittel verwenden.*

Ne jamais jeter l'appareil dans la nature ni l'éliminer comme un déchet urbain mais le collecter séparément conformément aux normes en vigueur. / *Das Gerät nicht in die Umwelt gelangen lassen bzw. als Hausmüll entsorgen. Es muss gemäß den derzeit gültigen Vorschriften getrennt entsorgt werden.*

### Uniquement pour des appareils à courant constant / Nur für Konstantstromleuchten

Ce type d'appareils fonctionne uniquement avec des groupes de puissance à courant constant et doit être connecté en série. Le groupe de puissance doit être choisi en fonction du courant requis par les LEDs et du nombre de ces derniers. Se référer aux instructions du groupe de puissance pour la quantité maximum de LEDs pouvant y être connectées. / *Dieses Gerät funktioniert nur mit Konstantstrom-Netzteilen und muss in Reihe geschaltet werden. Das Netzteil muss entsprechend dem für die LEDs nötigen Eingangsstrom und deren Zahl ausgewählt werden. Lesen Sie die Anleitung des Netzteils nach, wie viele LEDs max. angeschlossen werden können.*

### Uniquement pour des appareils sous tension constante 12 / 24 / 48 Vdc / Nur Geräte mit 12 / 24 / 48 Vdc Konstantstrom

Ce type d'appareils doit être connecté en parallèle. / *Diese Geräte müssen parallel geschaltet werden.*

Uniquement pour des appareils sous tension de réseau 220-240 Vac / Nur für mit Netzspannung 220-240 Vac gespeiste Geräte  
La mise à la terre est obligatoire (classe d'isolation I). / *Die Erdverbindung ist obligatorisch (Isolationsklasse I).*

### Appareils d'éclairage d'extérieur / Außenleuchten

Ne pas utiliser de câbles en PVC pour la connexion. Ne pas utiliser de câbles rigides. N'utiliser que des câbles souples en caoutchouc à double gaine [H05RN-F | H07RN-F]. N'introduire dans les passe-câbles de l'appareil aucun câble à isolation simple. / *Für den Anschluss keine PVC-Kabel verwenden. Keine starren Kabel verwenden. Nur flexible Gummikabel mit Doppelummantelung [H05RN-F | H07RN-F] verwenden. Keine einfach isolierten Kabel in die Kabelverschraubung stecken.*

Les colliers frontaux des appareils sont scellés en usine et ne peuvent en aucun cas être ouverts. / *Die Frontblenden der Leuchten sind werkseitig versiegelt und dürfen nicht aus irgendeinem Grund geöffnet werden.*

L'appareil ne doit pas entrer en contact avec le sol, l'eau salée, des détergents, des solvants, des substances corrosives, des engrais. Ne pas nettoyer à l'aide de nettoyeurs haute pression. / *Das Gerät darf nicht mit dem Boden, mit Salzwasser, Reinigungs-, Lösungs-, Korrosions- und Düngemitteln in Berührung kommen. Nicht mit Reinigungsgeräten reinigen.*

Tout appareil présentant des problèmes et devant être rendu à Fabbian S.r.l. doit être expédié en entier sans être démonté et avec au moins 10 cm de câble d'alimentation en sortie avec Water Stop System. / *Sollte ein Gerät Störungen aufweisen und an Fabbian S.r.l. zurückgesendet werden, muss es in zusammengebautem Zustand und mit einem mindestens 10 cm langen Stück Außenkabel mit Water Stop System versehen, geliefert werden.*